

Ratschenzüge TOPLINE ohne Überlastungssicherung

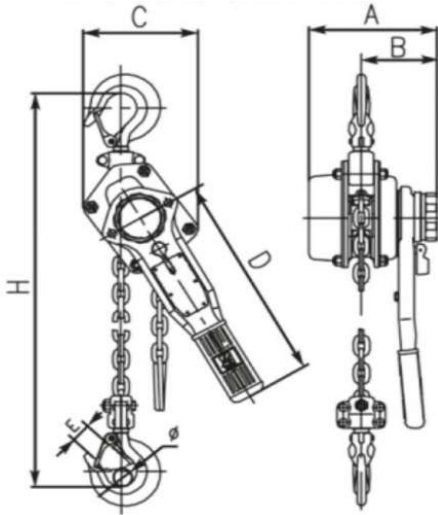

Der TOPLINE Ratschenzug ist ein besonders hochwertiges kompaktes und leichtes Hebewerkzeug

Typ: McBull

Anwendung: Hebe- und Abspanngerät

Material: verchromtes Stahlblechgehäuse - Korrosionsbeständig
 Hebezeugkette: europäisch hochfeste verzinkte Kette nach DIN EN 818-7 T
 kurzer Handhebel: mit Gummigriff - zur sicheren Bedienung

Hebezeugkette: Stahl galvanisch verzinkt nach DIN EN 818-7 T

Bremsscheiben: ohne Aspest

Standardhub: 1,5m

Vorteile:

Beide Lasthaken sind mit einer geschmiedeten Sicherung und 360° drehbar ausgestattet.

Eine Kettenfreischaltung erlaubt das schnelle Durchziehen der Kette im unbelasteten Zustand.

Der Ratschenzug ist mit einer automatischen Lastdruckbremse beim Heben und Senken versehen.

Der kurze Handhebel und die geringe Bauhöhe ist praktisch für den Einsatz bei Platzmangel

Hinweis:

auch in anderen Hub-Höhen erhältlich - Preis auf Anfrage

Beispielhaftes Modell

Artikelnummer	Tragfähigkeit in kg	Lastkette in mm	Stranganzahl	Standardhub in m	Maßtabelle in mm						Gewicht kg
					A	B	C	D	E	H	
TRZ00250015	250	4x12	1	1,5	101	70	88	168	19	245	2,8
TRZ00500015	500	5x15	1	1,5	143	86	118	253	22	300	5,5
TRZ01000015	1.000	6x18	1	1,5	153	90	140	278	24	365	7,8
TRZ01500015	1.500	7x21	1	1,5	173	99	145	378	29	400	11,0
TRZ03000015	3.000	10x30	1	1,5	200	112	199	418	40	520	20,0
TRZ06000015	6.000	10x30	2	1,5	200	112	230	418	46	640	32,0

Die Angaben können je Artikel leichte Abweichungen enthalten.

